



Mietinventar und Veranstaltungsequipment

Katalog und Preisliste für Gastronomie- und Veranstaltungskunden.
Alle Preise verstehen sich rein netto, zzgl. der gesetzl. MwSt.

Gültig ab 01.04.2024



Getränke 
MEYER
Lembruch

Getränke Meyer GmbH

Im Gewerbegebiet 30
49459 Lembruch

Telefon: (0 54 47) 99 55 0

Fax: (0 54 47) 99 55 33

E-Mail: info@getraenke-meyer.de

www.getraenke-meyer.de

Inhaltsverzeichnis

Einleitung	3	Heissgetränke-Ausschank.....	37
Kühlcontainer.....	5	Übersicht der Gläserkisten	39
Übersicht aller Kühlcontainer.....	6	Biergläser & Krüge	40
Kühlanhänger	6	Willibecher, Pilspokale.....	41
Ausschankwagen.....	7	Weissbiergläser.....	41
Reinigungspauschalen	7	Bad Holzhauser Gläser	42
Ausschankwagen mit Kühlraum.....	8	Sekt- & Weingläser	43
Party Mini-Cooler.....	13	Spirituosengläser.....	44
Ausschankwagen ohne Kühlraum	14	Allg. Geschäftsbedingungen	45
PKW-Kühlanhänger	17	Stichwortverzeichnis / Index.....	49
Zubehör PKW-Kühlanhänger	21	Ihre Ansprechpartner	51
Kühlschränke & Kühltruhen.....	22		
Theken	24		
Sektbar & Cocktailtheke	25		
Bestellformular Mietinventar	26		
Zubehör für den Ausschank	28		
Bierzeltgarnituren	29		
Stehtische	30		
Übersicht Schankanlagen	31		
Schankanlagen und Durchlaufkühler....	32		
Verwendungsfertige Schankanlagen	32		
einleitige Schankanlagen.....	33		
zweileitige Schankanlagen.....	33		
KEG-Anschlüsse.....	35		

Neues in dieser Saison

In diesem Jahr stellen wir unsere Warenwirtschaftssoftware auf ein neues System um. Damit verbunden ergeben sich einige Veränderungen in unseren Abläufen und bei unseren Mietinventarartikeln.

Ab dem 1.4.2024 berechnen wir Reinigungsgebühren für Ausschankwagen, Schankanlagen, Theken und Druckspüler. Auf Seite 7 sind die Kosten tabellarisch aufgeführt. Alle unsere Schankanlagen erhalten ab sofort eine eigene Artikelnummer.

Zur besseren Übersicht, haben wir für Sie, eine Aufstellung mit den zur Verfügung stehenden Schankanlagen erarbeitet. Die aktuellen Nummern und Bezeichnungen finden Sie auf den Seiten 31ff.

Mit Hilfe dieser Systemänderung ist es uns möglich, den Einsatz der Schankanlagen besser zu koordinieren und zurückzuführen. Weiterhin besteht die Möglichkeit, Begleitbücher und Anleitungen artikelbezogen zu hinterlegen.

Das neue Mietprogramm macht es uns möglich, dass wir Ihnen Artikel Wochen- und Tageweise berechnen können. Für Mietgegenstände, die nicht fristgerecht an uns zurückgegeben werden, fallen ab sofort Gebühren an. Diese Kosten werden automatisch erfasst und auf Ihre Rechnung verbucht.

Leider ist es in der Vergangenheit vermehrt vorgekommen, dass die vereinbarte Mietdauer der Artikel nicht eingehalten worden ist, wodurch wir gezwungen waren, uns kostenpflichtiges Mietinventar von anderen Lieferanten zu mieten.

Bitte denken Sie daran, alle angemieteten Gegenstände pünktlich an uns zurückzugeben, um unnötige Kosten zu vermeiden.

Neu ist auch, dass Mietgläser jetzt Gläserkisten und Gefache als Leergutartikel hinzugefügt worden sind. Die grauen Euronormbehälter und die dazu passenden Gefache sind als Pfandartikel hinterlegt. Bitte achten Sie bei der Rückgabe darauf, dass auch diese Artikel an uns zurückzuführen sind. Nähere Informationen dafür finden Sie auf Seite 38.

Kommissionsware

Bitte beachten Sie, dass wir aus Gründen der Chargenrückverfolgung keine Anbruchware in Form von Kisten oder Kartons mit Vollgut zurücknehmen. Diese Ware wird dann wie Leergut behandelt und zum Leergutsatz gutgeschrieben.

Für die Rücknahme von kompletten Kisten, Fässern und Kartons mit "Vollgut" berechnen wir Rückzahlgeld (*siehe S. 46*). Bitte bestellen Sie in bedarfsgerechten Mengen um unnötige Transportkosten und Mehrarbeit zu vermeiden. Bitte denken Sie umweltbewusst und nachhaltig.

Wir bedanken uns für Ihr Verständnis und hoffen, dass mit den eingeführten Neuerungen auch für Sie - unsere Kunden- und Geschäftspartner - eine Erleichterung bei der Anmietung des Mietinventars eintreten wird.

Unser Ziel ist es, Ihnen einen ausgezeichneten Service rund um unser Mietinventar anzubieten.

Wir freuen uns auf eine Gute und partnerschaftliche Zusammenarbeit.

Ihr Getränke-Meyer-Team

NATÜRLICH & REIN



Kühlcontainer

Die Kühlcontainer werden mit einem Hakenfahrzeug ausgeliefert. Bitte planen Sie genug Platz zum Rangieren des Fahrzeuges mit ein.

Für den Transport des Containers fallen entfernungsabhängige Kosten zusätzlich mit an. Nähere Informationen zu den Transportkosten, erhalten Sie von unseren Mitarbeitern im Aussendienst.

Der Kühlcontainer wird mit einem Sicherheitsschloss, Art.Nr. 70990 ausgeliefert (Wiederbeschaffungspreis 100,00€).



Maße Aussen: 606 x 245 x 245 cm

Maße Innen: 590 x 234 x 238 cm

Strom: 400 V

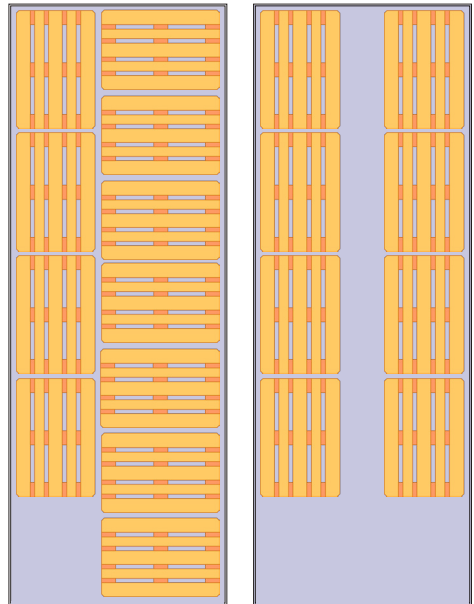

 Max. 11 Europaletten!
Bestens 8 Europaletten,
wenn verschiedene
Sorten gepackt werden.

Übersicht aller Kühlcontainer

Neue Artikelnummer:	Bezeichnung	Maße Außen	Mietpreis	zzgl. Anlieferungskosten / pro Stunde
70000	Kühlcontainer weiss 1700	606 x 245 x 245cm	200,00 €	80,00 €
70001	Kühlcontainer weiss 1701		200,00 €	80,00 €
70002	Kühlcontainer weiss 1702		200,00 €	80,00 €
70003	Kühlcontainer Barre 1703		200,00 €	80,00 €
70004	Kühlcontainer weiss Nato 1704		200,00 €	80,00 €
70006	Kühlcontainer weiss 1706		200,00 €	80,00 €
70007	Kühlcontainer weiss 1707		200,00 €	80,00 €
70008	Kühlcontainer weiss 1708		200,00 €	80,00 €



Sicherheitsschloss
Abus Granit für Kühlcontainer

Artikel-Nr.:	70990
Alte Artikelnummer	89005
Preis (Wiederbeschaffung)	100,00 €

Kühlanhänger

Kühlanhänger Weiß DH-GM 1535

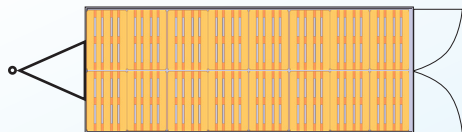

zul. Gesamtgewicht:	18.000 kg	Neue Artikelnummer:	70005
Maße außen:	975 x 260 x 400 cm	Alte Artikelnummer:	7029
Stellplätze für:	16 Europaletten	Preis bei Anlieferung:	170,00 €
Strom:	400 V	Abholpreis:	120,00 €



Achtung

Der Kühlanhänger kann nur von Nutzfahrzeugen mit Zugmaul (40mm) und 24 Volt Anschluss gezogen werden.

Ausschankwagen

Reinigungspauschalen

Ab dem 01.04.2024 berechnen wir eine Reinigungspauschale für die Reinigung des Mietinventars. Für jeden Ausschankwagen/Verkaufswagen fallen 100,00 € Reinigungspauschale an. Alle Ausschankwagen, Durchlaufkühler, Theken u.v.m. werden von uns nach jeder Vermietung gereinigt. Die Reinigung eines Ausschankwagens und der dazugehörigen Schanktechnik nimmt ca. 1,5 - 2 Stunden in Anspruch.



Artikelnummer	Artikelbezeichnung	Preis
70299	Reinigung Ausschankwagen	100,00 €
70599	Reinigung Druckspüler	5,00 €
70199	Reinigung Schanktechnik	10,00 €
70799	Reinigung Theke	5,00 €



zul. Gesamtgewicht:	1.800 kg
Maße Transport:	577 x 205 cm
Maße Aufgebaut:	755 x 585 cm
Thekenlänge:	ca. 17 m
Schankanlage:	2 Bierleitungen
Strom:	230 V
Wasseranschluss:	GEKA Schnellkupplung 1/2"
Abwasseranschluss:	GEKA Schnellkupplung 3/4"
Zugvorrichtung:	Zugmaul 40mm / LKW

Verkaufswagen mit Kühlraum Krombacher – Ewers APK 1-N

Transportmaße

Länge:	619 cm
Breite:	200 cm
Höhe mit Dachtransparent:	300 cm



Neue ArtikelNr.:	70203
Alte ArtikelNr.:	89114
Kennzeichen:	DH-GM 1536
Mietpreis bei Anlieferung:	160,00 €
zzgl. Reinigungsgebühr (70299)	100,00 €
	260,00 €
Abholpreis:	100,00 €
zzgl. Reinigungsgebühr (70299)	100,00 €
	200,00 €

Verkaufswagen mit Kühlraum



1/2" Knarre (Ratsche)
Mit dabei für die Kurbel
(Werbung auf dem
Dach).

Esselmann Backstage festival cs
Verkaufswagen mit Kühlraum
Krombacher



zul. Gesamtgewicht:	2.650 kg
Maße Transport:	690 x 254 cm
Maße Aufgebaut:	882,5 x 645 cm
Thekenlänge:	12,5 m
Schankanlage:	4 Bierleitungen mit Kompensatorhähnen und Begleitkühlung.
Kühlkapazität	11 (22) Fass
Strom:	230 V
Wasseranschluss:	GEKA Schnellkupplung 1/2"
Abwasseranschluss:	GEKA Schnellkupplung 3/4"
Zugvorrichtung:	LKW

Neue Artikelnr.:	70202
Alte Artikelnr.:	89112
Kennzeichen:	DH-GM 150
Mietpreis bei Anlieferung:	200,00 €
zzgl. Reinigungsgebühr (70299)	100,00 €
	300,00 €
Abholpreis:	140,00 €
zzgl. Reinigungsgebühr (70299)	100,00 €
	240,00 €

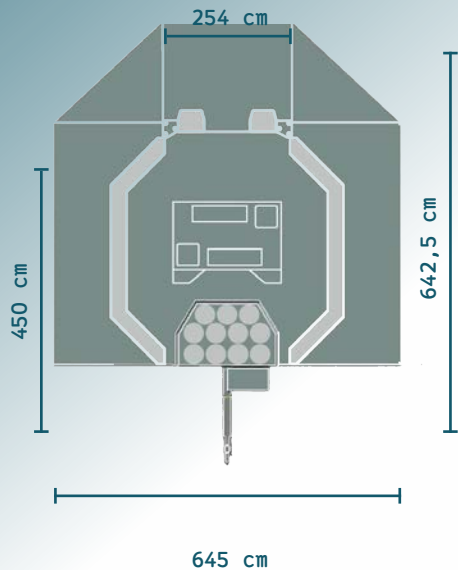

Aufgepasst!
Mit aufgestelltem Dachtransparent
ist der Wagen mehr als 4 Meter hoch!

Das ist unsere

Natur.

Und das ist ihr

Bier.



Mit Felsquellwasser® gebraut.

Verkaufswagen mit Kühlraum Veltins Ewers Meeting M46B



Länge:	715 cm
Breite:	243 cm
Höhe ohne Dachtransparent:	280 cm
Höhe mit Dachtransparent:	340 cm

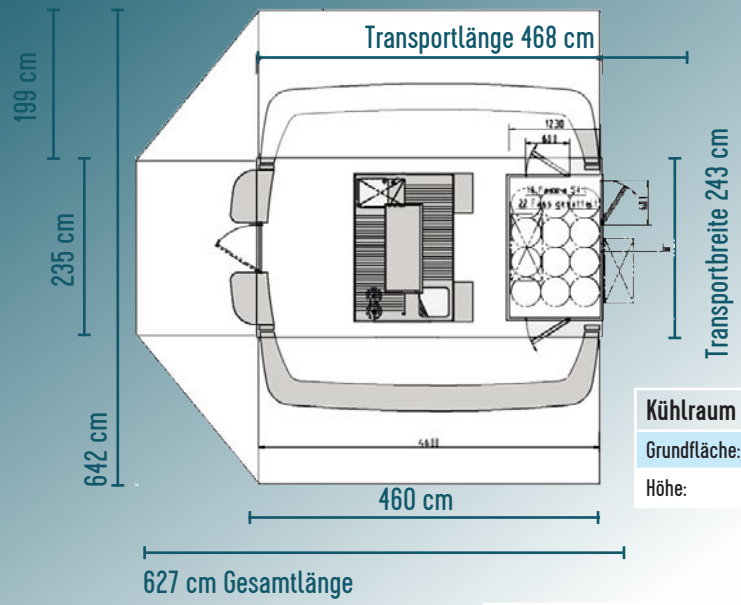

Kühlraum	
Grundfläche:	123 x 191 cm
Höhe:	219 cm

zul. Gesamtgewicht:	2.500 kg
Schankanlage:	4 Bierleitungen mit Kompensatorhähnen und Begleitkühlung.
Kühlkapazität	11 (22) Fass
Strom:	230 V
Wasseranschluss:	GEKA Schnellkupplung 1/2"
Abwasseranschluss:	GEKA Schnellkupplung 3/4"
Zugvorrichtung:	LKW

Neue ArtikelNr.:	70205
Alte ArtikelNr.:	89115
Kennzeichen:	DH-GM 1538
Mietpreis bei Anlieferung:	200,00 €
zzgl. Reinigungsgebühr (70299)	100,00 €
	300,00 €
Abholpreis:	140,00 €
zzgl. Reinigungsgebühr (70299)	100,00 €
	240,00 €

Achtung

Wir haben keine Wasserschläuche im Sortiment!
In den Verkaufswagen sind Geka Schnellkupplungen für
Wasser und Abwasser verschraubt.

Bitte denken Sie an entsprechende Schlauchstücke und
lebensmittelechte Schläuche für Zu- und Abwasser.



Verkaufswagen mit Kühlraum mit König Pils Werbung Fahnenbruck Typ Mozart



Kein Kugelkopf!
Nur mit Zugmaul
40mm ziehbar!

Neue Artikelnr.:	70248
Alte Artikelnr.:	7024
Kennzeichen:	DH-GM 48
Mietpreis bei Anlieferung:	200,00 €
zzgl. Reinigungsgebühr (70299)	100,00 €
	300,00 €
Abholpreis:	140,00 €
zzgl. Reinigungsgebühr (70299)	100,00 €
	240,00 €

zul. Gesamtgewicht:	2.600 kg
Maße Transport:	470 x 245 cm
Maße Aufgebaut:	620 x 710 cm
Thekenlänge:	ca. 17 m
Schankanlage:	4 Bierleitungen
Strom:	230 V
Wasseranschluss:	GEKA Schnellkupplung 1/2"
Abwasseranschluss:	GEKA Schnellkupplung 3/4"
Zugvorrichtung:	Zugmaul 40mm / LKW

Achtung:

Bitte denken sie daran bei Ihrer Warenbestellung
Kohlensäure (Art.Nr. 6928) mitzubestellen.

Verkaufswagen mit Kühlraum

Barre - Ewers Meeting M46B

Neue Artikelnr.:	70213
Alte Artikelnr.:	89113
Kennzeichen:	DH-GM 13
Mietpreis bei Anlieferung:	200,00 €
zzgl. Reinigungsgebühr (70299)	100,00 €
	300,00 €
Abholpreis:	140,00 €
zzgl. Reinigungsgebühr (70299)	100,00 €
	240,00 €



zul. Gesamtgewicht:	2.500 kg
Schankanlage:	4 Bierleitungen mit Kompensatorhähnen und Begleitkühlung.
Kühlkapazität	11 (22) Fass
Strom:	230 V
Wasser-anschluss:	GEKA Schnellkupplung 1/2"
Abwasser-anschluss:	GEKA Schnellkupplung 3/4"
Zugvorrichtung:	LKW

Zapf- und Verkaufsraum:	450 x 390 cm
Breite:	243 cm
Umlaufende Thekenlänge:	1580 cm
Dachspannweite:	643 x 641 cm
Innenhöhe:	226 cm
Bodenhöhe:	480 cm

Länge:	715 cm
Breite:	243 cm
Höhe ohne Dachtransparent:	280 cm
Höhe mit Dachtransparent:	340 cm
Grundfläche:	123 x 191 cm
Höhe:	219 cm

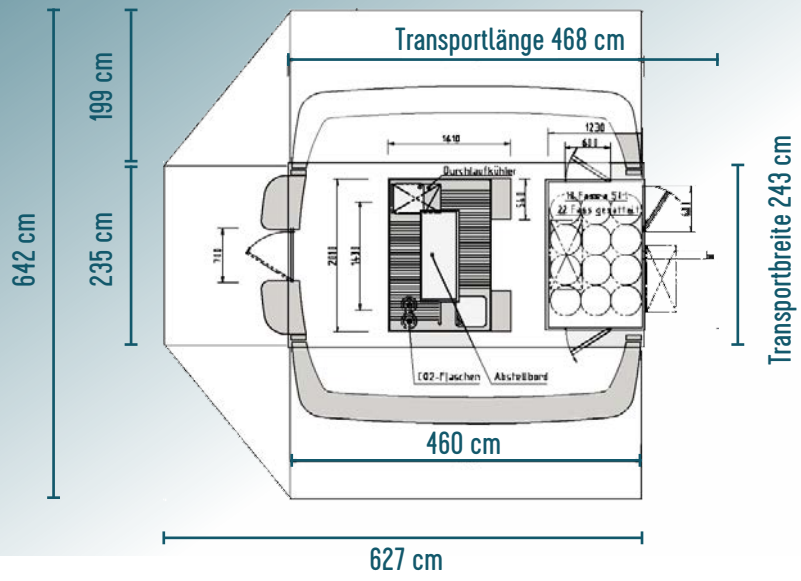

Party Mini-Cooler

*Ausschankmobil
für kleine Feste*



zul. Gesamtgewicht:	1.500 kg
Maße Transport:	380 x 185 cm
Maße Aufgebaut:	ca. 380 x 557 cm
Ausschankbereich:	234 x 45 cm
Schankanlage:	2 Bierleitungen
Kühlraum:	234 x 128 x 188 cm (L x B x H)
Strom:	230 V
Wasseranschluss:	GEKA Schnellkupplung ½ Zoll
Abwasseranschluss:	GEKA Schnellkupplung ¾ Zoll
Zugvorrichtung:	Kugelkopf / PKW



Neue Artikelnr.:	70242
Alte Artikelnr.:	89041
Kennzeichen:	DH-GM 42
Mietpreis bei Anlieferung:	160,00 €
zzgl. Reinigungsgebühr (70299)	<u>100,00 €</u>
	260,00 €
Abholpreis:	100,00 €
zzgl. Reinigungsgebühr (70299)	<u>100,00 €</u>
	200,00 €

Verkaufswagen ohne Kühlraum

Verkaufswagen ohne Kühlraum Krombacher – Typ Esselmann BP-12



zul. Gesamtgewicht:	1.800 kg
Maße Transport:	585 x 240 cm
Maße Aufgebaut:	698 x 631 cm
Thekenlänge:	ca. 16,5 m
Schankanlage:	4 Bierleitungen
Strom:	230 V
Wasseranschluss:	GEKA Schnellkupplung ½ Zoll
Abwasseranschluss:	GEKA Schnellkupplung ½ Zoll
Zugvorrichtung:	Kugelkopf / PKW

Neue Artikelnr.:	70204
Alte Artikelnr.:	7071
Kennzeichen:	DH-GM 130
Mietpreis bei Anlieferung: zzgl. Reinigungsgebühr (70299)	130,00 € <u>100,00 €</u> 230,00 €
Abholpreis: zzgl. Reinigungsgebühr (70299)	85,00 € <u>100,00 €</u> 185,00 €



Verkaufswagen ohne Kühlraum Hasseröder – Typ Esselmann BP-12

zul. Gesamtgewicht:	1.800 kg
Maße Transport:	585 x 240 cm
Maße Aufgebaut:	698 x 631 cm
Thekenlänge:	ca. 16,5 m
Schankanlage:	4 Bierleitungen
Strom:	230 V
Wasseranschluss:	GEKA Schnellkupplung ½ Zoll
Abwasseranschluss:	GEKA Schnellkupplung ¾ Zoll
Zugvorrichtung:	Kugelkopf / PKW

Neue Artikelnr.:	70201
Alte Artikelnr.:	89111
Kennzeichen:	DH-GM 192
Mietpreis bei Anlieferung: zzgl. Reinigungsgebühr (70299)	130,00 € <u>100,00 €</u> 230,00 €
Abholpreis: zzgl. Reinigungsgebühr (70299)	85,00 € <u>100,00 €</u> 185,00 €



Verkaufswagen ohne Kühlraum Krombacher – Typ Esselmann

Neue Artikelnr.:	70243	zul. Gesamtgewicht:	1.400 kg
Alte Artikelnr.:	7058	Maße Transport:	565 x 227 cm
Kennzeichen:	DH-GM 43	Maße Aufgebaut:	ca. 700 x 640 cm
Mietpreis bei Anlieferung:	130,00 €	Thekenlänge:	ca. 16,5 m
zzgl. Reinigungsgebühr (70299)	100,00 €	Schankanlage:	4 Bierleitungen
	230,00 €	Strom:	230 V
Abholpreis:	85,00 €	Wasseranschluss:	GEKA Schnelkupplung ½ Zoll
zzgl. Reinigungsgebühr (70299)	100,00 €	Abwasseranschluss:	GEKA Schnelkupplung ¾ Zoll
	185,00 €	Zugvorrichtung:	Kugelkopf / PKW

Verkaufswagen ohne Kühlraum mit Bitburger Pils Werbung – Typ Fahnenbruck Joker



zul. Gesamtgewicht:	2.400 kg	Neue Artikelnr.:	70293
Maße Transport:	500 x 255 cm	Alte Artikelnr.:	89011
Maße Aufgebaut:	ca. 650 x 545 cm	Kennzeichen:	DH-GM 193
Thekenlänge:	ca. 12,5 m	Mietpreis bei Anlieferung:	130,00 €
Schankanlage:	4 Bierleitungen	zzgl. Reinigungsgebühr (70299)	100,00 €
Strom:	230 V		230,00 €
Wasseranschluss:	GEKA Schnelkupplung ½ Zoll	Abholpreis:	85,00 €
Abwasseranschluss:	GEKA Schnelkupplung ½ Zoll	zzgl. Reinigungsgebühr (70299)	100,00 €
Zugvorrichtung:	Zugmaul 40mm / LKW		185,00 €

MADE FROM THE
NATURAL WORLD



WITH
100%
NATURAL
INGREDIENTS



PKW-Kühlanhänger

mit Kugelkopfanhängerkupplung, 12 V

PKW-Kühlanhänger Herforder Pils

DH-GM 173 Isopolar



zul. Gesamtgewicht:	3.500 kg
Maße Außen:	530 x 246 x 265 cm
Strom:	230 V

Neue Artikelnummer:	70015
Alte Artikelnummer:	6977
Preis bei Anlieferung:	120,00 €
Abholpreis:	65,00 €

PKW-Kühlanhänger Weiss

DH-GM 103 – Fahrenhorst KT26

Mit Seitentür rechts der Deichsel.



Neue Artikelnummer:	70016
Alte Artikelnummer:	7034
Preis bei Anlieferung:	120,00 €
Abholpreis:	65,00 €

zul. Gesamtgewicht:	2.600 kg
Maße Außen:	485 x 230 x 265 cm
Strom:	230 V

PKW-Kühlanhänger Pyrmonter

DH-GM 184 Brinkmann – Sehnde



zul. Gesamtgewicht:	2.600 kg
Maße Außen:	480 x 233 x 255 cm
Strom:	230 V

Neue Artikelnummer:	70017
Artikel-Nr.:	6975
Preis bei Anlieferung:	120,00 €
Abholpreis:	65,00 €

**PKW-
Kühlanhänger
DH-GM 109
ISOPOLAR**



Gesamtlast	2.700 kg
Nutzlast /Fahrbetrieb ca.	1.600 kg
Nutzlast / Stand: (beim Einsatz der 4 Schwervlaststützen á 2,0 t)	6.000 kg
Aufbau - Außenmaße:	360 x 180 x 212 cm
Aufbau - Innenmaße:	347 x 167 x 200 cm
Strom:	230 V

Neue Artikelnummer:	70013
Alte Artikelnummer:	89051
Preis bei Anlieferung:	120,00 €
Abholpreis:	65,00 €



**PKW-Kühlanhänger Veltins
DH-GM 149 – Isopolar**

Typ KF27-B

Artikelnummer:	70018
Preis bei Anlieferung:	120,00 €
Abholpreis:	65,00 €

zul. Gesamtgewicht:	2.700 kg
Maße Außen:	478 x 209 x 270 cm
Strom:	230 V
zulässige Stützlast:	150 kg



**PKW-Kühlanhänger Barre
DH-GM 151 – Isopolar**

Neue Artikelnummer:	70012
Alte Artikelnummer:	89081
Preis bei Anlieferung:	120,00 €
Abholpreis:	65,00 €

zul. Gesamtgewicht:	2.600 kg
Maße Außen:	481 x 228 x 263 cm
Strom:	230V



PKW-Kühlanhänger Auburg

DH-GM 183 – Brinkmann, Sehnde

Mit Seitentür rechts der Deichsel.

Neue Artikelnummer:	70010	zul. Gesamtgewicht:	2.600 kg
Alte Artikelnummer:	6976	Maße Außen:	480 x 233 x 255 cm
Preis bei Anlieferung:	120,00 €	Strom:	230 V
Abholpreis:	65,00 €		

PKW-Kühlanhänger Barre

DH-GM 128 – ISOPOLAR



Gesamtlast	2.700 kg	Neue Artikelnummer:	70011
Nutzlast /Fahrbetrieb ca.	1.600 kg	Alte Artikelnummer:	89061
Nutzlast / Stand: (beim Einsatz der 4 Schwerlaststützen à 2,0 t)	6.000 kg	Preis bei Anlieferung:	120,00 €
Aufbau - Außenmaße:	360 x 180 x 212 cm	Abholpreis:	65,00 €
Aufbau - Innenmaße:	347 x 167 x 200 cm		
Strom:	230 V		



PKW-Kühlanhänger Pyrmonter

DH-GM 36 – ISOPOLAR

Typ HMT 3,5 Tonnen 360 / 200 mit Tandem-Achse

Neue Artikelnummer:	70036	zul. Gesamtgewicht:	3.500 kg
Artikel-Nr.:	89120	Maße Außen:	531 x 233 x 259 cm
Preis bei Anlieferung:	120,00 €	Strom:	230 V
Abholpreis:	65,00 €		

PKW-Kühlanhänger Herforder

DH-GM 110 – Isopolar

zul. Gesamtgewicht:	2.600 kg
Maße Außen:	530 x 227 x 261 cm
Strom:	230V

Neue Artikelnummer:	70014
Alte Artikelnummer:	89091
Preis bei Anlieferung:	120,00 €
Abholpreis:	65,00 €



PKW-Kühlanhänger Barre

DH-GM 68 – Isopolar

Neue Artikelnummer:	70068
Alte Artikelnummer:	89071
Preis bei Anlieferung:	120,00 €
Abholpreis:	65,00 €

zul. Gesamtgewicht:	3.500 kg
Maße Außen:	531 x 233 x 259 cm
Strom:	230V

PKW-Kühlanhänger Quicky

DH-GM 125 – Isopolar

zul. Gesamtgewicht:	2.700 kg
Maße Außen:	478 x 209 x 270 cm
Strom:	230 V
Stützlast	150 kg

Neue Artikelnummer:	70025
Alte Artikelnummer:	89110
Preis bei Anlieferung:	120,00 €
Abholpreis:	65,00 €



Zubehör PKW-Kühlanhänger



Vorhängeschloss für
PKW-Kühlanhänger

Neue Artikelnummer:	70984
Alte Artikelnummer:	99032
Wiederbeschaffungspreis bei Verlust.	9,90 €

Adapterstück 13-7polig



Neue Artikelnummer:	70491
Alte Artikelnummer:	99035
Wiederbeschaffungspreis bei Verlust.	15,00 €

Deichselschloss für PKW-
Kühlanhänger



Neue Artikelnummer:	70981
Alte Artikelnummer:	99030
Wiederbeschaffungspreis bei Verlust.	25,00 €

CEE Adapter 3-polig -
Schutzkontakt-Stecker auf CEE Kupplung



Für die Stromversorgung von PKW-Kühlanhängern. Spritzwassergeschützt IP44, mit CEE 16A, 230V, 3-polig, Schutzkontakt-Stecker auf CEE Kupplung, Länge 0,4 m

Neue Artikelnummer:	70490
Alte Artikelnummer:	89031
Wiederbeschaffungspreis bei Verlust.	18,00 €



Schlüssel & Schlüsselverlust

Für jeden PKW-Kühlanhänger und Ausschankwagen geben wir wenigstens einen Schlüssel aus. Bitte geben Sie diesen Schlüssel bei der Rückgabe ab.

Für verlorene Schlüssel berechnen wir 45,00 €.

Neue Artikelnummer:	70099
Alte Artikelnummer:	89010
Wiederbeschaffungspreis bei Verlust.	45,00 €

Kühlschränke & Kühltruhen

Flaschenkühltruhe ESTA

Maße Außen:	108 x 64 x 86 cm
Inhalt:	300l
Strom:	230 V



Neue Artikelnummer:	70410
Alte Artikelnummer:	7035
Preis bei Anlieferung:	20,00 €
Abholpreis:	10,00 €

Glastür-Flaschenkühlschrank



Maße Außen:	ca. 60 x 60 x 178 cm
Inhalt:	ca. 300l
Strom:	230 V

Neue Artikelnummer:	70430
Alte Artikelnummer:	7147
Preis bei Anlieferung:	35,00 €
Abholpreis:	25,00 €

Transportmittel

Kistenkarre Expresso



Neue Artikelnummer:	70910
Alte Artikelnummer:	7150
Mietpreis:	15,00 €
Preis bei Verlust:	521,40 €

Kistenkarre Modell „Shanghai“ Stahlrohr in Blau



Neue Artikelnummer:	70920
Alte Artikelnummer:	84061
Mietpreis:	5,00 €
Preis bei Verlust:	124,00 €

Jetzt
probieren!

Süffig. Mild. Helle Freude.

.....
UNTERGÄRIGES
HELLBIER
.....



Theken



Thekentransportgestell



Schwanenhals
zweileitig
mit
Kompensatorhähnen

Neue Artikelnummer:	Alte Artikelnummer:	Bezeichnung	Maße	Abholpreis:	Preis bei Anlieferung:
70799		Reinigung Theke			5,00 €
70702	7186	Getränke Meyer Theke ohne Spüle zzgl. Reinigung (70799)	200 x 75 x 92 cm	10,00 € <u>5,00 €</u> 15,00 €	20,00 € <u>5,00 €</u> 25,00 €
70701	7187	Getränke Meyer Theke mit Spüle und Spülbecken zzgl. Reinigung (70799)	200 x 75 x 92 cm 40 x 40 cm	10,00 € <u>5,00 €</u> 15,00 €	20,00 € <u>5,00 €</u> 25,00 €
70975	99011	Transportgestell für 5 Biertheken (Verlastungsgestell)	204 x 100 x 140 cm		
70160	99002	Schwanenhals zweileitig mit Kompensatorhähnen	70 x 27 x 15 cm	5,00 €	10,00 €

Sektbar Exklusiv

Neue Artikelnummer:	Alte Artikelnummer:	Bezeichnung	Maße	Abholpreis:	Preis bei Anlieferung:
70721	99040	Sektbar Nirosta 2m mit Spüle zzgl. Reinigung Theke (70799)	200 x 60 x 122 cm	20,00 € <u>5,00 €</u> 25,00 €	30,00 € <u>5,00 €</u> 35,00 €
70720	99041	Sektbar Nirosta 2m ohne Spüle zzgl. Reinigung Theke (70799)	200 x 60 x 122 cm	20,00 € <u>5,00 €</u> 25,00 €	25,00 € <u>5,00 €</u> 30,00 €
70722	99042	Sektbar Nirosta 1,30m ohne Spüle zzgl. Reinigung Theke (70799)	130 x 60 x 122 cm	10,00 € <u>5,00 €</u> 15,00 €	15,00 € <u>5,00 €</u> 20,00 €
70723	99043	Sektbar Nirosta Eckteil zum Einhängen zzgl. Reinigung Theke (70799)		6,70 € <u>5,00 €</u> 11,70 €	10,00 € <u>5,00 €</u> 15,00 €
70975	99014	Transportgestell zum Transport von 5 Theken	ca. 204 x 100 x 140 cm		



KD-NR.	
Name	
Strasse	
PLZ & Ort	

Veranstaltung	
Strasse	
PLZ & Ort	
Ansprechpartner	
Telefon	

Art.-Nr.	Inventar	Mietpreis /Stk.
Verkaufswagen / Ausschankwagen		
Kühlcontainer & Kühlanhänger		

Bierzeltgarnituren & Stehtische		
70777	Bierzeltgarnitur Klapptisch mit 2 Klappbänken	12,00 €
70778	Klappbank einzeln BZG 220x25x50cm	3,00 €
70779	Klapptisch einzeln BZG 220x50x80cm	6,00 €
70711	Stehtisch Platte 80cm Ø	15,00 €
Theken & Schanktechnik		
70701	Getr. Meyer Theke mit Spüle*	20,00 €

Aufgenommen am: von:		Vertreter-Nr.

Auslieferdatum:	Uhrzeit:
Rückholung:	Uhrzeit:
AW Mitarbeiter Auf- und Abbau 15 Min.	15,00 €
Zahlungsbedingungen	
Kommentar Abrechnung	

Transportgestell(e) bleibt beim Kunden			
70975	Transportgestell Theken	<input type="checkbox"/> Ja	<input type="checkbox"/> Nein
70973	Transportgestell Stehtische	<input type="checkbox"/>	<input type="checkbox"/>
70971	Transportgest. Bierzeltgarnitur	<input type="checkbox"/>	<input type="checkbox"/>

Art.-Nr.	Inventar	Reinigungs- gebühr /Stk.
Gläser		
70312	Willy Becher 0,2l (24x0,2l)	0,10 €
70313	Willy Becher 0,3l (25x0,3l)	0,10 €
70372	Pilspokal 0,2l (25x0,2l)	0,20 €
70320	Krug GML 0,2l (24x0,2l)	0,10 €
70321	GML Classic Seidel 0,25l (24x0,25l)	0,10 €
70330	Krug GML 0,3l (30x0,3l)	0,10 €
70340	Krug GML 0,4l (24x0,4l)	0,10 €
70390	Maßkrug 1,0l (15x1,0l)	0,20 €
70373	Pils Pokal 0,3l (25x0,3l)	0,20 €
70323	Pils Pokal 0,25l (25x0,25l)	0,20 €

70702	Getr. Meyer Theke ohne Spüle*	20,00 €	
70140	GEKA Schnellk. 1 1/2 (NP 4,79€)	0,50 €	
70160	Schwanenhals Schanksäule	10,00 €	
70721	Sektbar Nirosta 2m inkl. Spüle*	30,00 €	
70720	Sektbar Nirosta 2m o. Spüle*	25,00 €	
70722	Sektbar Nirosta 1,3m o. Spüle*	15,00 €	
70723	Sektbar Nirosta Eckteil*	10,00 €	
705__	Schankanlage 1-tlg. (zzgl.Reinigung)	20,00 €	
705__	Schankanlage 2-tlg (zzgl.Reinigung)	30,00 €	
705__	UTK 1tlg./2tlg. (zzgl..Reinigung)	30,00 €	
70110	Bierschlauch		
70121	CO2-Schlauch		
KEG-Anschluss <input type="checkbox"/> _____			
<input type="checkbox"/> 70151 Korb AB-InBev <input type="checkbox"/> 70152 FLACH			
<input type="checkbox"/> 70154 Kombi Veltins <input type="checkbox"/> 70153 Guinness			
<input type="checkbox"/> 70155 Korb KöPi <input type="checkbox"/> 70156 San Miguel			
7058_	Schankanlage Glühwein*	25,00 €	
70577	Glühwein & Heißgetränkkocher	15,00 €	
70170	Tablett	1,00 €	
Zubehör			
70130	Druckpüler (zzgl..Reinigung)	10,00 €	
70490	Adapter CEE 3-Polig 12V/230V blau		
70981	Deichselschloss (Kugelkopfkuppl.)		
70910	Kistenkarre Espresso (NP 367€)	15,00 €	
70920	Kistenkarre Blau Stahlrohr	5,00 €	
70171	Träger für 10 Biergläser (NP 9,90€)	1,00 €	

*Es fallen Reinigungsgebühren pro Stück an für Ausschankwagen (100€), Schankanlagen(10€), Theken (5€) und Druckpüler (5€). Mietpreise ohne Aufbau und Lieferung pro Stück und Woche. Netto Preise zzgl. 19% MwSt.

70353	Weißbierglas 0,3l (24x0,3l)	0,10 €	
70355	Weißbierglas 0,5l (24x0,5l)	0,10 €	
Spirituosengläser			
70302	Schnapsglas 2cl. (77x0,02l)	0,10 €	
70316	Mixgläser Empilable 16cl Stapelbecher (25x0,16l)	0,10 €	
70335	Caipirinha-Glas 0,35l (24x0,35l)	0,10 €	
70311	Karaffe 1,0l (11x1,0l)	0,30 €	
70375	Tivolitulpe 0,25l (24x0,25 l)	0,10 €	
70336	Likörschale 2cl. (25x0,02 l)	0,10 €	
Sekt- & Weingläser			
70305	Sektglas Spitzkelch 0,05l (40x0,05l)	0,10 €	
70310	Sektglas 0,1l (40x0,1 l)	0,10 €	
70391	Scavi-Sektglas 0,1l (36x0,10 l)	0,20 €	
70331	Weinglas Ballon 0,1l (20x0,1 l)	0,10 €	
70315	Weinglas 0,05l mini (25x0,05l)	0,10 €	
70329	Weinland Weinglas 29cl (24x0,2l)	0,20 €	
70332	Scavi-Weinglas 0,2 (24x0,2l)	0,20 €	
Kühlschrank/Truhen Mietpreis /Stk.			
70430	Glastürkühlschrank	35,00 €	
70410	Flaschenkühltruhe	20,00 €	
70420	Tief-Kühltruhe	20,00 €	

Kosten

Datum

Unterschrift Kunde

Zubehör für den Ausschank



Spülbürste

Neue Artikelnummer	70133
Alte Artikelnummer	7129
Mietpreis:	5,00 €
Preis bei Verlust:	13,00 €



Träger für 10 Biergläser

Bierträger für
10 Willibecher á 0,2l aus Kunststoff.

Neue Artikelnummer	70171
Alte Artikelnummer	71012
Mietpreis:	1,00 €
Preis bei Verlust:	9,90 €



Druckspüler

Delfin 3100 Mit Frischwasser-Anschluss.

Neue Artikelnummer	70130
Alte Artikelnummer	11026
Preis:	10,00 €
zzgl. Reinigung (70599)	<u>5,00 €</u>
	15,00 €
Preis bei Verlust:	105,30 €

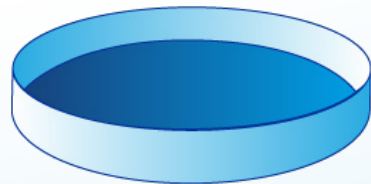

Tablett
diverse Marken
ca. 32cm Ø

Neue Artikelnummer:	70170
Alte Artikelnummer:	7022
Preis:	1,00 €
Preis bei Verlust:	8,50 €

Bierzeltgarnituren

Bierzeltgarnitur

bestehend aus zwei Bänken und einem Tisch.



Neue Artikelnummer:	70777
Alte Artikelnummer:	7056
Preis bei Anlieferung:	12,00 €
Abholpreis:	8,00 €
Klappbank (70778) einzeln	3,00 €
Klapptisch (70779) einzeln	6,00 €
Preis bei Verlust:	
je Bank	69,00 €
je Tisch	91,00 €

Maße Tisch:	220 x 50 x 50 cm
Maße Bank:	220 x 25 x 50 cm

Transportgestell für 10 Bierzeltgarnituren (20 Bänke & 10 Tische)

Maße: 230 x 115 x 92 cm

Neue Artikelnummer:	70971
Alte Artikelnummer:	99013
Preis bei Verlust:	659,00 €



Stehtische



Stehtisch Nirosta
mit runder Tischplatte,
Durchmesser 80cm, Höhe 110cm.

Neue Artikelnummer:	70711
Alte Artikelnummer:	7028
Preis bei Anlieferung:	15,00 €
Preis bei Verlust:	240,00 €
Abholpreis:	10,00 €

Transportgestell für 10 Stehtische

- Passend für 10 Stehtische mit 80 cm Ø Platte
- Granilen-Vollkunststoff-Leisten (PE)
- Halterungen eingefräst
- für liegenden Transport auf der Europalette
- Wir empfehlen zusätzliche Sicherung durch Spanngurte!



Neue Artikelnummer:	70973
Alte Artikelnummer:	99012
Preis bei Verlust:	199,00 €

Schankanlagen & Durchlaufkühler

Ab sofort hat jede Schankanlage eine eigene Artikelnummer bei uns.

In der Tabelle sind die Artikelnummern aufgeführt. Weiterhin berechnen wir ab sofort Reinigungskosten in Höhe von jeweils 10,00 € bei jeder Ausleihe von Schankanlagen.

Neue Artikelnummer:	Alte Artikelnummer:	Bezeichnung	Abholpreis:	Preis bei Anlieferung:
70199		Reinigung Schanktechnik	10,00 €	10,00 €
70510		Schankanlage einleitig		
70518		Zapffass Barre zzgl. Reinigung	10,00 € <u>10,00 €</u> 20,00 €	20,00 € <u>10,00 €</u> 30,00 €
70511- 70512		Schankanlage einleitig Zapffass Herforder zzgl. Reinigung	10,00 € <u>10,00 €</u> 20,00 €	20,00 € <u>10,00 €</u> 30,00 €
70513- 70517		Schankanlage einleitig zzgl. Reinigung	10,00 € <u>10,00 €</u> 20,00 €	20,00 € <u>10,00 €</u> 30,00 €
70520- 70525		Schankanlage einleitig & verwendungsfertig mit eingebauten CO ² -Manometer zzgl. Reinigung	10,00 € <u>10,00 €</u> 20,00 €	20,00 € <u>10,00 €</u> 30,00 €
70526- 70536		Schankanlage zweileitig zzgl. Reinigung	15,00 € <u>10,00 €</u> 25,00 €	30,00 € <u>10,00 €</u> 40,00 €
70551- 70559		Unterthecken-Kühlgerät zweileitige Schankanlage zzgl. Reinigung	15,00 € <u>10,00 €</u> 25,00 €	30,00 € <u>10,00 €</u> 40,00 €

einleitige Schankanlagen



Anschlüsse:

- Bier
- CO²
- Strom 230 V

Schankanlage einleitig
mit KEG-Anschlüssen, CO²-Uhr (Manometer),
Bier- und CO²-Schläuchen

Neue Artikelnummern:	70510-70519
Alte Artikelnummer:	7001
Preis bei Anlieferung: zzgl. Reinigung	20,00 € <u>10,00 €</u> 30,00 €
Abholpreis:	10,00 € <u>10,00 €</u> 20,00 €

Verwendungsfertige Schankanlagen

Einleitig mit KEG-Anschluss, CO₂-Uhr
(Manometer) im Gerät integriert, Bier- und
CO₂-Schlauch.

Neue Artikelnummern:	70520-70525
Alte Artikelnummer:	7001
Preis bei Anlieferung: zzgl. Reinigung	20,00 € <u>10,00 €</u> 30,00 €
Abholpreis:	10,00 € <u>10,00 €</u> 20,00 €



Anschlüsse:

- Bier
- CO²-Vordruckschlauch ist fest montiert!
- Strom 230 V

zweileitige Schankanlagen



Anschlüsse:

- Bier
- CO²
- Strom 230 V

Schankanlage zweileitig
mit KEG-Anschlüssen, CO²-Uhr (Manometer),
Bier- und CO²-Schläuchen

Neue Artikelnummern:	70526-70535
Alte Artikelnummer:	7002
Preis bei Anlieferung: zzgl. Reinigung	30,00 € <u>10,00 €</u> 40,00 €
Abholpreis:	15,00 € <u>10,00 €</u> 25,00 €

Unterthecken-Kühlgerät
einleitig oder zweileitig mit KEG-
Anschlüssen, CO²-Uhr (Manometer),
Bier- und CO²-Schläuchen
Nur in Verbindung mit Schwanenhals
Schanksäule.



Neue Artikelnummern:	70551-70559
Alte Artikelnummer:	99001
Preis bei Anlieferung: zzgl. Reinigung	30,00 € <u>10,00 €</u> 40,00 €
Abholpreis:	15,00 € <u>10,00 €</u> 25,00 €

Anschlüsse:

- Bier
- CO²
- Strom 230 V

Zubehör für Schankanlagen

Neue Artikelnummer:	70160
Artikel-Nr.:	99002
Mietpreis:	10,00 €
Preis bei Verlust:	195,00 €



Schwanenhals
zweileitig
mit
Kompensatorhähnen

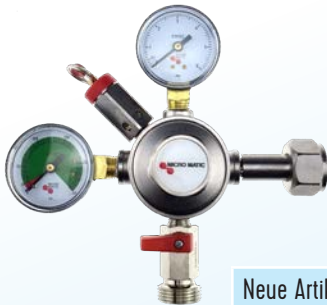

Druckminderer
Einleitig mit Flascheninhaltsmanometer

Neue Artikelnummer:	70120
Artikel-Nr.:	6984
Preis bei Verlust:	59,50 €



Achtung

Schankanlagen können vereisen, wenn Sie mehr als 2 Std. vor Inbetriebnahme auf kältester Stufe angeschaltet werden.

Achtung:

Bitte denken sie daran bei Ihrer Warenbestellung Kohlensäure (Art.Nr. 6928) mitzubestellen.



KEG-Anschlüsse

Korbfitting KEG



Für König Pils können nur original König Pils Korbfitting- KEGs verwendet werden. Andere Korbfitting-KEGs, wie von der InBev, funktionieren nicht!

Flachfitting KEG

Der Flachzapfkopf wird von der Seite her aufgeschoben und umschließt das Fitting des Fasses glockenartig.



Neue Artikelnummer:	Alte Artikelnummer:	Bezeichnung	SK-Nr.	Wiederbeschaffungspreis
70121	7138	CO ² -Schlauch		29,00 €
70110	7139	Bierschlauch		29,00 €
70155	84096	KEG Anschluss KORB nur KöPi		49,00 €
70156	84106	KEG Anschluss ESTRELLA		49,00 €
70151	84116	KEG Anschluss KORB INBEV		49,00 €
70152	84126	KEG Anschluss FLACHFITTING		49,00 €
70154	84136	KEG Anschluss KOMBIFITTING		49,00 €
70153	84146	KEG Anschluss GUINNESS	SK 172-001	79,00 €

Kombifitting KEG

Der Flachzapfkopf wird von der Seite her aufgeschoben: Er verfügt über ein kleines Stechrohr, dass von einem Lochkranz umgeben ist.



Heissgetränke- Ausschank



Einleitiger Durchlauferhitzer für
Glühwein für 30 Liter Glühweinfässer
mit KEG-Anschluss
Strom: 400 V Kraftstrom

Neue Artikelnummer	70180-87
Alte Artikelnummer	7157
Preis bei Anlieferung: zzgl. Reinigung	25,00 € <u>10,00 €</u> 35,00 €
Abholpreis: zzgl. Reinigung	20,00 € <u>10,00 €</u> 30,00 €



Durchlauferhitzer zweileitig
für Glühwein für 30 Liter Glühweinfässer
mit KEG-Anschluss
Strom: 400 V Kraftstrom

Neue Artikelnummer	70590- 70599
Alte Artikelnummer	7157
Preis bei Anlieferung: zzgl. Reinigung (70199):	35,00 € <u>10,00 €</u> 45,00 €
Abholpreis: zzgl. Reinigung (70199):	25,00 € <u>10,00 €</u> 35,00 €

Neue Artikelnummer:	Bezeichnung	Seriennummer	Abholpreis:	Preis bei Anlieferung:
70199	Reinigung Schanktechnik		10,00 €	10,00 €
70180-70189	Heißgetränke Schankanlage Durchlauferhitzer für Glühwein einleitig zzgl. Reinigung (70199)		15,00 € <u>10,00 €</u> 25,00 €	25,00 € <u>10,00 €</u> 35,00 €
70590-70599	Heißgetränke Schankanlage Durchlauferhitzer für Glühwein zweileitig zzgl. Reinigung (70199)		25,00 € <u>10,00 €</u> 35,00 €	35,00 € <u>10,00 €</u> 45,00 €
70577	Glühwein & Heissgetränkekocher keine zusätzlichen Reinigungskosten		10,00 €	15,00 €



Glühwein &
Heissgetränkekocher
Inhalt: 25 l Strom: 230 V

Neue Artikelnummer:	70577
Alte Artikelnummer:	7077
Preis:	15,00 €
Preis bei Verlust:	99,00 €



Neue Artikelnummer:	70322
Alte Artikelnummer:	7177
Gebinde:	24 Stk.
Stückpreis bei Verlust:	1,50 €
Reinigungsgebühr pro Stück	0,10 €

Übersicht der Gläserkisten



900324 Gläserkiste mit 24er Gefache



900326 24er Gefache einzeln



900326 Gläserkiste mit 40er Gefache für Sektklaser



900320 Spülkorb mit 25er Gefache

Neue Artikelnummer:	Bezeichnung	Inhalt	Maße	Pfandwert
900300	Leere Kiste (Bierkisten)	20	40 x 30 cm	1,50 €
		24	40 x 30 cm	
		25	40 x 40 cm	
900320	Gläserspülkorb quadratisch	25	50 x 50 cm	32,00 €
900323	Gläserkiste geschl. für Schnapsgläser	77 x 2cl Gläser	40 x 60 cm	56,00 €
900324	Gläserkiste Grau mit 24er Gefache	24	40 x 60 cm	22,00 €
900325	Gläserkiste Grau ohne Gefache	variiert	40 x 60 cm	12,00 €
900340	Gläserkiste Grau mit 40er Gefache	40	40 x 60 cm	24,00 €
900320	Gläserspülkorb quadratisch	25	50 x 50 cm	32,00 €
900326	24er Gefache		40 x 60 cm	6,00 €
900328	40er Gefache		40 x 60 cm	6,00 €

Biergläser & Krüge

Bierkrüge

Rastal Glückauf-Seidel mit Getränke-Meyer-Dekor in 0,2l, 0,3l und 0,4l. Classic Seidel 0,25l mit Getränke-Meyer-Dekor sowie 1,0l Maßkrüge ohne Dekor.



070320



070325

neue Artikelnummer	alte Artikelnummer	Bezeichnung	Gebinde (Liefereinheit)	Südkpreis bei Verlust	Reinigungsgebühr (Stück)
70320	7086	Getränke Meyer Krug 0,2l Glückauf-Seidel	24 Stk.	2,15 €	0,10 €
70325	71125	GML Classic Seidel 0,25l	24 Stk.	2,55 €	0,10 €
70330	7083	Getränke Meyer Krug 0,3l Glückauf-Seidel	30 Stk.	2,25 €	0,10 €
70363	7552	Paulaner Moldau Seidel 0,3l	24 Stk.	2,25 €	0,10 €
70340	7087	Getränke Meyer Krug 0,4l Glückauf-Seidel	25 Stk.	2,90 €	0,10 €
70390	7085	Maßkrug neutral 1,0l	15 Stk.	3,29 €	0,20 €
70350	7084	Krug 0,5l	26 Stk.	2,66 €	0,10 €
70365	7555	Paulaner Moldau Seidel 0,5l	26 Stk.	2,85 €	0,10 €
900325	7117	Gläserkiste für Krüge 40x60cm ohne Gefache	1 Stk.	12,00 €	

Willibecher



70312

neue Artikelnummer	alte Artikelnummer	Bezeichnung	Gebinde (Lieferinheit)	Südkpreis bei Verlust	Reinigungsgebühr (Stück)
70312	7105	Willibecher 0,2l ohne Dekor	24 Stk.	0,72 €	0,10 €
70313	7101	Willibecher 0,3l ohne Dekor	25 Stk.	1,00 €	0,10 €
900300	7116	Gläserkiste klein 30x40cm ohne Inhalt	1 Stk.	1,50 €	

Pilspokale

Pilspokale mit Brauerei-Dekor im Gläserpülkorb, 50 x 50 cm für 25 Gläser

neue Artikelnummer	alte Artikelnummer	Bezeichnung	Gebinde	Südkpreis bei Verlust	Reinigungsgebühr (Stück)
70372	7097	Pilspokal 0,2l Veltins Dekor	25 Stk.	2,70 €	0,20 €
70373	7098	Pilspokal 0,3l Veltins Dekor	25 Stk.	3,30 €	0,20 €
900320	7114	Gläserpülkorb 50 x 50cm	1 Stk.	32,00 €	

Weissbiertgläser

Weissbiertgläser in 24er Gläserkisten.

neue Artikelnummer	alte Artikelnummer	Bezeichnung	Gebinde	Südkpreis bei Verlust	Reinigungsgebühr (Stück)
70353	7043	Weissbiertglas 0,3l	24 Stk.	2,19 €	0,10 €
70355	7044	Weissbiertglas 0,5l	24 Stk.	2,49 €	0,10 €
900324	7117	Gläserkiste bei Verlust	1 Stk.	24,00 €	



70355

Bad Holzhauser Landbier Gläser



70383



PRIVATBRAUEREI
ROTE ERDE
BAD HOLZHAUSEN

neue Artikelnummer	alte Artikelnummer	Bezeichnung	Gebinde (Liefereinheit)	Stückpreis bei Verlust	Reinigungsgebühr (Stück)
70383	76630	Rote Erde Bavaria Becher 0,30 l	24 Stk.	2,19 €	0,10 €
900324	7117	Gläserkiste für Krüge 40x60cm mit 24er Gefache	1 Stk.	22,00 €	

LOUIS SEKT

Der Sekt unserer Eigenmarke **Louis** wird speziell für unsere Kunden von der Sektkellerei CANNIS in Kenn an der Mosel hergestellt.

Der Schaumwein ist in den Sorten trocken sowie halbtrocken erhältlich und bietet mit seinem charakteristisch feinperligen Geschmack die perfekte Grundlage, um zu besonderen Anlässen damit anzustoßen.

Louis Sekt
11 % vol. Alkohol
Trocken und Halbtrocken 0,75 l



Louis Secco Bianco
10 % Alkohol
Vino Frizzante 0,75 l

Sekt- & Weingläser



70361



70329

neue Artikelnummer	alte Artikelnummer	Bezeichnung	Gebinde	Sückpreis bei Verlust	Reinigungsgebühr (Stück)
70361	7094	Weinglas Ballon 10cl	20 Stk.	1,40 €	0,10 €
70315	7107	Weinglas Mini 5cl	25 Stk.	2,49 €	0,10 €
70329	87160	Weinland Glas 29cl	24 Stk.	3,19 €	0,20 €
70332	87161	Scavi Weinglas 0,2l	24 Stk.	2,49 €	0,20 €
900300		Gläserkiste (Bierkiste)	1 Stk.	1,50 €	



70310



70305

Sektgläser Gläserkisten mit 40er Gefache

neue Artikelnummer	alte Artikelnummer	Bezeichnung	Gebinde	Sückpreis bei Verlust	Reinigungsgebühr (Stück)
70305	7092	Sektglas 5cl Spitzkelch	40 Stk.	2,10 €	0,10 €
70310	7113	Sektglas Reims 10cl	40 Stk.	1,49 €	0,10 €
900340	7117	Gläserkiste 40 x 60cm mit 40er Gefache	1 Stk.	22,00 €	

Karaffen

neue Artikelnummer	alte Artikelnummer	Bezeichnung	Gebinde	Sückpreis bei Verlust	Reinigungsgebühr (Stück)
70311	7119	Karaffe 1,3l	11 Stk.	6,40 €	0,30 €
900325	7117	Gläserkiste 40x60cm	1 Stk.	12,00 €	



70311

Spirituosengläser

Mix- & Longdrinkgläser

neue Artikelnummer	alte Artikelnummer	Bezeichnung	Gebinde	Sückpreis bei Verlust	Reinigungsgebühr (Stück)
70316	7096	Mixgläser Empilable 16cl Stapelbecher	25 Stk.	1,49 €	0,10 €
70335	7108	Caipirinha-Glas 0,35l	24 Stk.	1,49 €	0,10 €
70375	87155	Tivolitulpe 0,25l	24 Stk.	2,19 €	0,10 €



70316
Empilable Stapelbecher



7108
Caipirinha-Glas 0,35l



87155
Tivoli-Glas 0,25l

neue Artikelnummer	alte Artikelnummer	Bezeichnung	Gebinde	Sückpreis bei Verlust	Mietpreis Stück
70388	99050	Flaschenkühler Acryl	1 Stk.	2,49 €	0,50 €
70389	99051	Konferenzkühler Acryl	1 Stk.	3,99 €	0,80 €

Schnaps- & Likörgläser

neue Artikelnummer	alte Artikelnummer	Bezeichnung	Gebinde	Sückpreis bei Verlust	Reinigungsgebühr (Stück)
70302	7090	Schnapsglas 2cl	77 Stk. 33 Stk.	0,90 €	0,05 €
900323	7115	Gläserkiste Schnaps mit 77er Gefache	1 Stk.	56,00 €	



70302

Grundlegende Bedingungen für die Vermietung von Inventar und die Belieferung von Veranstaltungen

Angebote der Getränke Meyer GmbH sind freibleibend. Bei Mietinventar kommt ein Mietvertrag erst zustande, wenn der Kunde das von der Getränke Meyer GmbH erhaltene Angebot innerhalb der gesetzten Frist rechtsverbindlich unterzeichnet zurückgeschickt hat. Sämtliche Änderungen des Mietvertrages bedürfen der Schriftform. Mündliche Nebenabreden sind unwirksam.

Die Mietgegenstände dürfen nur zum Ausschank bzw. Vertrieb der von der Getränke Meyer GmbH gelieferten Produkte verwendet werden. Die Mietgegenstände, Transportkisten, Spanngurte und Transport- und Lagerzubehör sind Eigentum der Getränke Meyer GmbH.

Der Auf- und Abbau, sowie das Verteilen und / oder Einsammeln von Leihgegenständen sind nicht in den Preisen für Mietgegenstände enthalten. Das Anbringen von Aufklebern, Folien, Reißnägeln, Klammern etc. an den Mietgegenständen ist strengstens untersagt. Das Entfernen wird entsprechend dem Zeitaufwand und den Materialkosten dem Kunden in Rechnung gestellt. Zudem behalten wir uns vor, das entsprechende Mietgut nicht zurückzunehmen und dem Kunden zum Wiederbeschaffungswert in Rechnung zu stellen. Kühlschränke dürfen nur zur Kühlung von Getränken verwendet werden. Das Lagern von Lebensmitteln ist strikt untersagt.

Das Mietinventar wird lediglich für die vereinbarte Zeit zur Verfügung gestellt. Der Mietpreis im Angebot gilt nur für den jeweils vereinbarten Zeitraum. Für jeden zusätzlichen Tag sind wir berechtigt eine zusätzliche Miete in Rechnung zu stellen.

Transport – Lieferung – Abholung

Die Anlieferung von Mietinventar erfolgt nur ebenerdig und an Ladekante LKW. Sollte hierbei Mehraufwand entstehen, wird dieser entsprechend berechnet. Die Zufahrtswege müssen für LKW mit einem Gewicht von 26 Tonnen und einer Höhe von 4 Meter entsprechend ausgebaut sein. Die Auslieferung erfolgt im Liefergebiet der Getränke Meyer GmbH. Sollten längere Anfahrtswege bestehen, sind die Zufuhrgebühren im Vorfeld entsprechend abzuklären.

Wartezeiten, die nicht durch die Getränke Meyer GmbH zu vertreten sind, werden entsprechend des Zeitaufwandes in Rechnung gestellt. Bei der Anlieferung ist durch den Kunden eine zur Annahme bevollmächtigte Person zu stellen. Das Mietinventar ist bei der Anlieferung durch den Kunden zu prüfen, festgestellte Mängel sind

umgehend zu melden. Bei der Abholung ist das Mietinventar entsprechend der Anlieferung bereitzustellen. Gläser, Garnituren und alle anderen Mietgegenstände sind für die Abholung entsprechend dem Setzbild bei der Anlieferung bereitzustellen. Mehraufwand für die Sortierung wird entsprechend berechnet.

Bei der Anlieferung mitgeliefertes Transport- und Sicherungsmaterial muss bei der Abholung ebenfalls wieder vorhanden sein. Bei Verlust wird dieses entsprechend dem Wiederbeschaffungswert berechnet.

Bei der Rücknahme von Kommissionsware hat es bei uns Änderungen gegeben.

Sollte die Ware verschmutzt sein, berechnen wir den entsprechenden Reinigungsaufwand. Wir behalten uns vor, nicht mehr verkehrsfähige Ware nicht zurückzunehmen und zu berechnen.

Bei der Abholung ist die vollständige Kontrolle und Zählung nicht möglich. Der Kunde erklärt sich einverstanden, dass die Kontrolle und Zählung erst bei Entladung auf dem Gelände der Getränke Meyer GmbH durchgeführt wird. Wir garantieren, dass zwischen der Abholung bis zur Kontrolle / Zählung in unseren Lagerräumen keine Beschädigungen und Verluste entstehen.

Bei Selbstabholung durch den Kunden hat dieser für einen ordnungsgemäßen Transport Sorge zu tragen und das Mietgut auf Vollständigkeit und Funktionstüchtigkeit zu prüfen.

Kann der Kunde das Mietinventar nicht zum vereinbarten Termin zurückbringen, so sind wir hiervon vor Ablauf der vereinbarten Mietzeit in Kenntnis zu setzen.

Rücknahme von Kommissionsware und Rückzählgeld

Als Kunde von Getränke Meyer haben Sie die Möglichkeit bei uns Waren auf Kommission zu bestellen. So können Sie für Ihre Veranstaltung Ware ordern und geben nicht benötigte Artikel und Mengen zurück.

Der Umfang dieser Vollgut-Rückgaben ist in den letzten Jahren immens gestiegen und damit verbunden auch unser Aufwand. Diese Kosten für die Rückerfassung der Ware, MHD-Kontrolle, Transport und Wiedereinlagerung der zurückgegebenen Arti-

<i>Bei der Rücknahme von Vollgut behalten wir uns vor, Rückzählgeld zu berechnen. Bitte rechnen Sie mit Rücknahmegebühren wenn weniger als 50% der Ware verbraucht wurde.</i>	Art.-Nr.	Gebinde	Betrag
	9031	Fass	2,50 €
	9032	Kiste/Karton	1,00 €
	9033	Einzelflasche	0,50 €

kel trugen wir als Getränke Meyer bisher vollumfänglich alleine. Um Ihnen als Kunde auch weiterhin die Möglichkeit bieten zu können Waren auf Kommission zu bestellen, sehen wir uns veranlasst, einen Teil dieses Mehraufwandes mittels Rückzählgeld in Rechnung zu stellen.

Hierzu möchten wir nochmals anmerken, dass nur für die von uns zurückgenommenen Vollgut-Artikel, das Rückzählgeld berechnet wird. Für zurückgenommenes Leergut entstehen Ihnen keine Kosten.

Rücknahme von Spirituosen

Wenn Sie bei uns Spirituosen bestellt haben und übrig gebliebene Spirituosen zurückgeben möchten, so akzeptieren wir die Rückgabe einzelner verschlossener und wieder verkäuflicher Flaschen. Kleinflaschen hingegen verkaufen wir nur würfelweise. Daher nehmen wir auch nur unbeschädigte und komplette Würfel mit Kleinflaschen zurück.

Wir bitten um Verständnis dafür, dass wir keine Anbruchkisten vergüten können. Sie haben daher die Möglichkeit die Anbruchware zu behalten. Alternativ können wir zurückgegebene Anbruchware als Leergut vergüten.

Die Kontrolle, Sortierung und das Wiederinverkehrbringen von Anbruchware können wir nicht kostendeckend betreiben. Daher nochmals unsere Bitte diese Ware zu behalten und zu verbrauchen. Bitte weisen Sie auch Ihre Mitarbeiter und Helfer darauf hin nur die Würfel und Kartons zu öffnen, die auch verkauft werden. Es kommt häufig vor, dass zahlreiche Würfel und Kartons im Vorfeld aufgerissen werden und die Ware dadurch für uns unverkäuflich wird.

Rücknahme von Leergut

Bitte achten Sie darauf, dass sich die Leerflaschen in den richtigen und dazugehörigen Kisten befinden. Für die sortenreine Sortierung der Leerflaschen berechnen wir ab sofort 48 Cent pro Kiste. Leergut von Artikeln, die wir nicht in unserem Sortiment haben, schreiben wir als „Strandleergut“ auf. Hierfür gibt es keine Vergütung. Bitte achten Sie darauf nur Leergut von Artikeln an uns zurückzugeben, die auch bei uns bezogen wurden.

Reinigung

Die Reinigung eines Ausschankwagens samt der dazugehörigen Schanktechnik wird von uns Pauschal mit 100,00 € berechnet.

Artikelnummer	Artikelbezeichnung	Preis
70299	Reinigung Ausschankwagen	100,00 €
70599	Reinigung Druckspüler	5,00 €
70199	Reinigung Schanktechnik	10,00 €
70799	Reinigung Theke	5,00 €

Für die Reinigung von Schankanlagen berechnen wir 10,00 € pro Gerät. Die Reinigung von Theken und Druckspülern berechnen wir mit 5,00 €. Diese reinigungskosten werden immer berechnet.

Sollten Mietgegenstände stark verschmutzt zurückgegeben, werden die zusätzlichen Reinigungskosten mit 35,- je Stunde in Rechnung gestellt. Bei unseren Mietgläsern ist die Reinigung im Preis enthalten.

Haftung

Der Kunde haftet auch ohne eigenes Verschulden bis zum Wiederbeschaffungswert, wenn ein Gegenstand beschädigt, zerstört oder entwendet wird. Der Kunde haftet bei Personenschäden. Der Kunde haftet für alle Veränderungen, die ohne unsere Zustimmung unzulässig sind. Für die ordnungsgemäßen Anschlüsse (Strom, Wasser, Abwasser etc.) ist der Kunde verantwortlich. Entstandene Kosten durch Reparatur- oder Bereitschaftsdienste werden dem Kunden in vollem Umfang in Rechnung gestellt.

Versicherung

Während der Mietzeit geht das Mietinventar in den Besitz des Kunden über. Der Kunde sollte für die Risiken Wind, Sturm, Wasser, Schnee, Feuer, Vandalismus oder höhere Gewalt einschließlich der Zeiten für Auf- und Abbau eine Versicherung abschließen. Das Mietinventar ist bei uns nicht versichert.

Absage / Stornierung

Der Kunde kann den Mietvertrag nach Reservierung und vor Beginn der Mietzeit kündigen. Somit ist der Kunde verpflichtet folgende Stornierungsgebühren zu bezahlen: 25% des Mietpreises (netto) bis 60 Arbeitstage vor Mietbeginn. 50% des Mietpreises (netto) bis 30 Arbeitstage vor Mietbeginn. 75% des Mietpreises (netto) bis 15 Arbeitstage vor Mietbeginn und 90% des Mietpreises (netto) bei unter 15 Arbeitstagen vor Mietbeginn. Sollten nur Teile des Mietinventars storniert werden, werden die Kosten anteilig berechnet. Die Absage / Stornierung muss schriftlich erfolgen.

Zahlungsweise

Rechnungen sind entsprechend der vereinbarten Zahlungsart und des Zahlungszieles zu begleichen. Die Ware bleibt bis zur vollständigen Bezahlung unser Eigentum. Sollten einzelne Bestimmungen dieser Geschäftsbedingungen ganz oder teilweise unwirksam sein oder werden, oder sollte sich eine Lücke herausstellen, so wird die Wirksamkeit der übrigen Bestimmungen hiervon nicht berührt.



PRIVATBRAUEREI **ROTE ERDE** BAD HOLZHAUSEN

VILSA
Gourmet

**VIelfalt.
VON DER NATUR
SERVIERT.**

VILSA Gourmet erfüllt gehobene Ansprüche an Qualität und Design.



Index

- Abholung 45
- Absage 48
- Adapterstück 21
- Anbruchware 47
- Ansprechpartner 51
- Auburg 19
- Aussendienst 51
- Barre 19
- Bestellannahme 51
- Bierträger 28
- Bierzeltgarnitur 29
- Caipirinha 44
- CEE Adapter 21
- Dachtransparent 8
- Deichselschloss 21
- Druckspüler 28
- Durchlauferhitzer 37
- Empilable 44
- ESTA 22
- Flachfitting 35
- Flachzapfkopf 36
- Flaschenkühlschrank 22
- Flaschenkühltruhe 22
- Getränke Meyer Theke 24
- Gläserkiste 40, 42
- Gläserspülkorb 41
- Glückauf-Seidel 40
- Glühwein 38
- Haftung 48
- Joker 15
- KEG 35
- KEG-Anschlüsse 35
- Kistenkarre 22
- Knarre 8
- Kombifitting 36
- Kommissionsware 46
- Korbfitting 35
- Kühlanhänger 6
- Kühlcontainer 5
- Leergut 47
- Lieferung 45
- Maßkrug 40
- Mixgläser 44
- Mozart 11
- Notdienst 51
- Party Mini-Cooler 13
- Pilspokal 41
- PKW-Kühlanhänger 17, 21
- Ratsche 8
- Reinigung 47, 48
- Rückzahlgeld 46
- Schananlage 31
- Schnapsglas 44
- Schwanenhals 24
- Sektbar 25
- Sektglas 43
- Sicherheitsschloss 6
- Spülbürste 28
- Steh Tisch 30
- Stornierung 48
- Tablett 28
- Theke 24
- Träger 28
- Transport 45
- Transportgestell 29, 30
- Transportkosten 5
- Untertheken-Kühlgerät 33, 34
- Verkaufswagen 11, 14
- Vorhängeschloss 21
- Wasserschläuche 11
- Weinglas 43
- Weinland 43
- Weissbiertglas 41
- Willibecher 41
- Zahlungsweise 49



Echt.Hervorragend.

#ERFRISCHENDDUSELBST



Christinen

Ihre Ansprechpartner



Team Telefonverkauf (v.l.n.r.)

Eugenia Gerber, Sascha In der Stroth und Marie Beckers

Bestellannahme

Montag bis Donnerstag von 8:00 bis 18:00 Uhr, freitags von 8:00 bis 17:00 Uhr und an Samstagen von 08:00 bis 13:00 Uhr nehmen wir Ihre Bestellung unter dieser **Telefonnummer** entgegen:
(0 54 47) 99 55 0.

Außerhalb dieser Zeiten können Sie Ihre Bestellung auf unserem Anrufbeantworter aufgeben, der zu den Geschäftszeiten abgehört wird.

Für Faxbestellungen nutzen Sie bitte die **Faxnummer: (0 54 47) 99 55 33.**

Bestellungen per Email senden Sie bitte an: **bestellungen@getraenke-meyer.de.**

Die Bestellungen werden zu den Geschäftszeiten bearbeitet.

Der Mindestbestellwert die Belieferung Frei Haus Lieferung beträgt 250,00 € Warenwert netto. Bei Unterschreiten des Mindestbestellwerts erlauben wir uns eine Servicepauschale von 9,90 € zzgl. MwSt. in Rechnung zu stellen.

Außendienst Gastronomie

Unsere erfahrenen Außendienstmitarbeiter stehen Ihnen gerne beratend und unterstützend zur Seite.

Hubertus Harmeyer,

Gebietsverkaufsleiter

Büro: (05447) 99 55 21

Mobil: (0162) 2 97 96 96

Michael Kloss,

Veranstaltungslogistik & Verkauf

Büro: (05447) 99 55 10

Mobil: (0162) 2 97 96 72

Mietinventarlager

Büro: (05447) 99 55 71

Halle: (05447) 99 55 76

Notdienst

Nach Feierabend, an Wochenenden und an Feiertagen.

Mobil: (0162) 2 97 96 50

Für die Inanspruchnahme unseres Notdienstes an Wochenenden und Feiertagen berechnen wir 50,00 € je Einsatz.

So finden Sie uns...

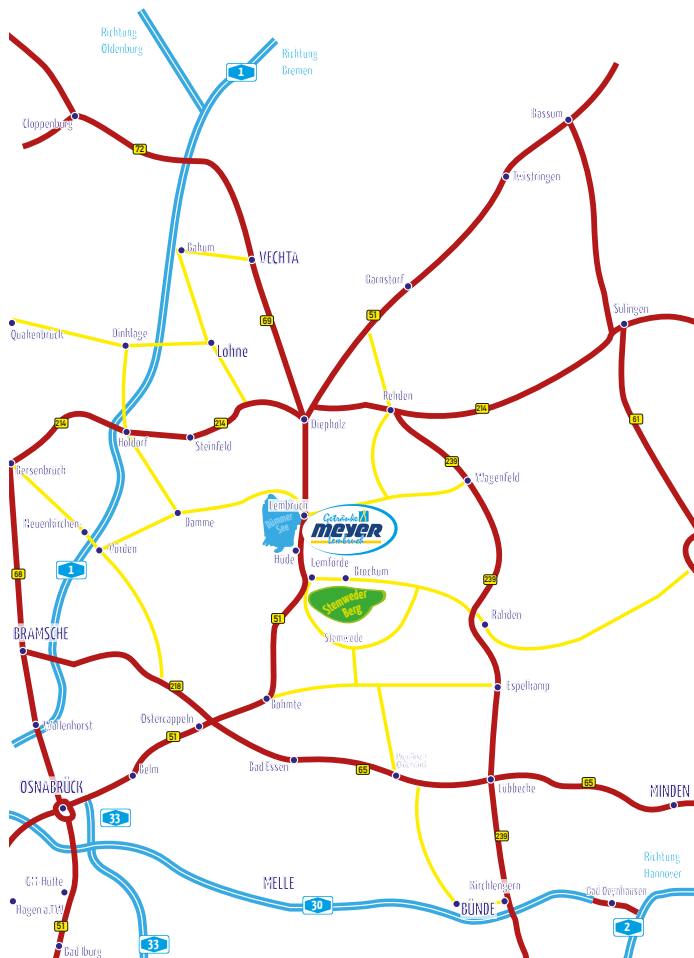

Getränke Meyer GmbH
Im Gewerbegebiet 30
49459 Lembruch

Telefon: (0 54 47) 99 55 0

Fax: (0 54 47) 99 55 33

E-Mail: info@getraenke-meyer.de

getraenke-meyer.de